

Conférence | Décembre 2023
AG Maisons Paysannes Centre – val de Loire



AUDE BENOIST

Historienne du patrimoine bâti

Mail : contact.audebenoist@gmail.com

Tél : 06 30 72 58 47

Site internet : www.audebenoist.com

« Comment dater le bâti ancien à partir d'éléments ou de détails architecturaux »

maisons
paysannes
loir-et-cher

maisons
paysannes
centre-val
de loire

Méthodologie pour observer le bâti

Étape n°1 : Observer les façades

- Les matériaux et leur mise en oeuvre,
- Les ouvertures,
- La toiture

Étape n°2 : Analyser les intérieurs

- Les escaliers,
- Les cheminées,
- Les planchers



/01

OBSERVATION DES FAÇADES

Les matériaux et leur mise en oeuvre



Ancien presbytère de Céré-la-Ronde (37), postérieur au premier quart du 16e siècle



Ferme de la Folie à Vernou-sur-Brenne (37), 1ère moitié XVIIe siècle



Ancien manoir de la Bédonnière à Lingé (36), 4e quart XVIe siècle



Sablère de plancher (ou de chambre)



Manoir d'Alleray à Choue (41), premier quart du XVIe siècle



Moulin de Carcahut à Frazé (28), XVIIe ou XVIIIe s.



Ferme de La Guillonnie à Neuvy (41), XVIIIe s.

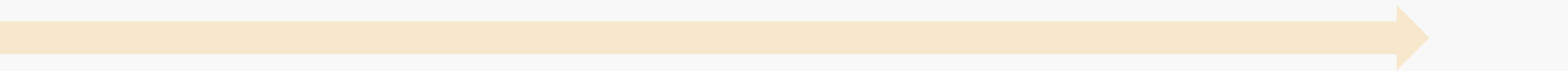

/01

OBSERVATION DES FAÇADES Les matériaux et leur mise en oeuvre



Maison du bourg de Villedômer (36)



Ferme dite du Grand Charmois à La Croix-du-Perche (28), 2e moitié du XIXe siècle



Moulin de Brochot à saint-Gemme (36), XIXe siècle



20 rue Edmond Chéhedoux à Reugny (36)



8 rue Pierre Fillet à Neuillé-le-Lierre (36)



- L'organisation de la façade



Manoir de Grande Maison à Lignac (36), 4^e quart du XVe siècle



Maison de maître à Azay-le-Ferron (36), 3^e quart du XIXe siècle



Manoir de la Girouardière à Obterre (36), XVIe siècle



Manoir dans el bourg de Saint-Hilaire-sur-Benaize (36), 4^e quart du XIXe siècle

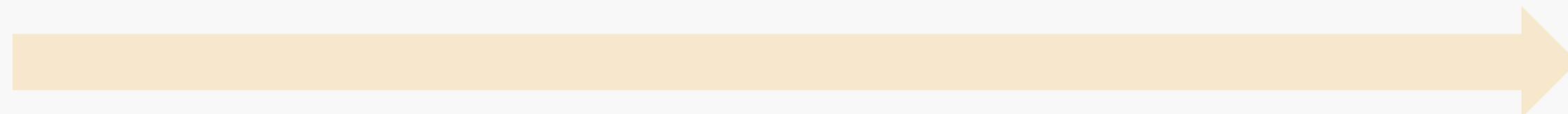

/01

OBSERVATION DES FAÇADES

Les ouvertures



Bâtiment des communs, château dit l'Hôtel-Noble à Vernou-sur-Brenne (37), XVIe siècle



Ancien manoir de Durtal à Martizay (36), XVe et XVIe siècle



Presbytère à Thiron-Gardais (28), 2e moitié XVIIe siècle



• Les encadrements moulurés



Arrêtes chanfreinnées

Manoir de Douai à Mézières-en-Brenne (36), XV^e siècle



Moulure en cavet

48 place de l'Église à Lureuil (36), XV^e ou au XVI^e siècle

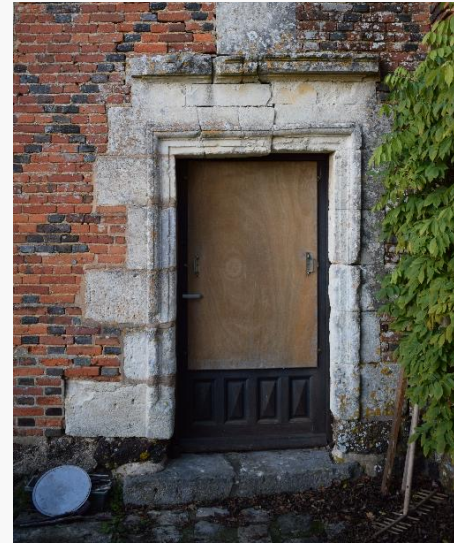

Manoir du Châtelier à Frazé (28), 1^{er} quart du XVI^e siècle



Maisons Rouges à Vichères (28), 2^{ème} moitié XVI^e siècle



Manoir à Nogent-le-Rotrou (28), 1^{ère} moitié du XVI^e siècle



Linteaux sur coussinets

Prieuré Saint-Hilaire-sur-Benaize (36), XV^e siècle



Réseau de nervures, et des corps de moulures prismatiques

Manoir dit du Bois Jolly à Margon (28), 1^{er} quart XVI^e siècle



Linteau sculpté d'une accolade

Maison Michelet (4 rue Bourg-le-Comte) à Nogent-le-Rotrou (28), 2^e moitié XV^e s., 1^{ère} moitié XVI^e s.



Demi-croisées à plates-bandes

Hôtel Le Sueur à Nogent-le-Rotrou (28), entre le XVI^e et le XVII^e siècle

- Les encadrements moulurés

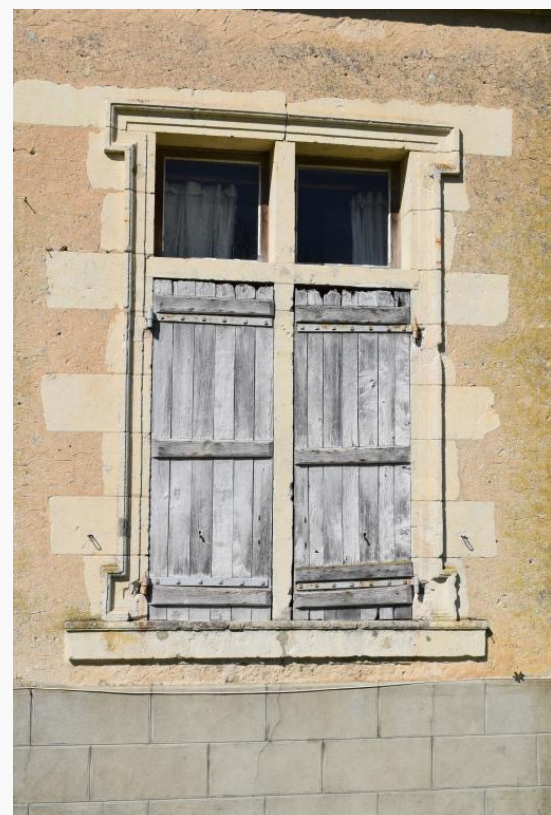

Manoir de Miermaux à Trizay-Coutretot-Saint-Serge (28), 1er quart XVIIIe s.



Bossage
Château de Fossé (41), aile XVIIIe s.



Arc infléchi
La Merlaudières à Paulnay (36)



19 rue du palais à Blois (41), 3^{ème} quart XVIIIe s.



Château de Chicheray à Pezou (41), début XIXe s.

XVIIIe s.

XVIIIe s.

XIXe s.

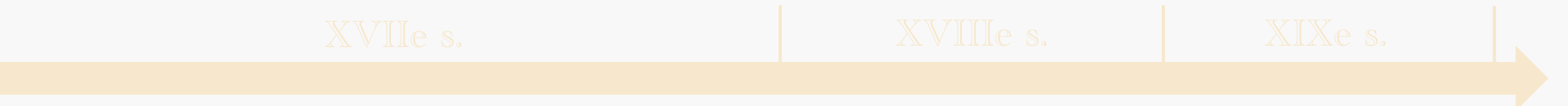

/01

OBSERVATION DES FAÇADES

Les ouvertures



- Les menuiseries

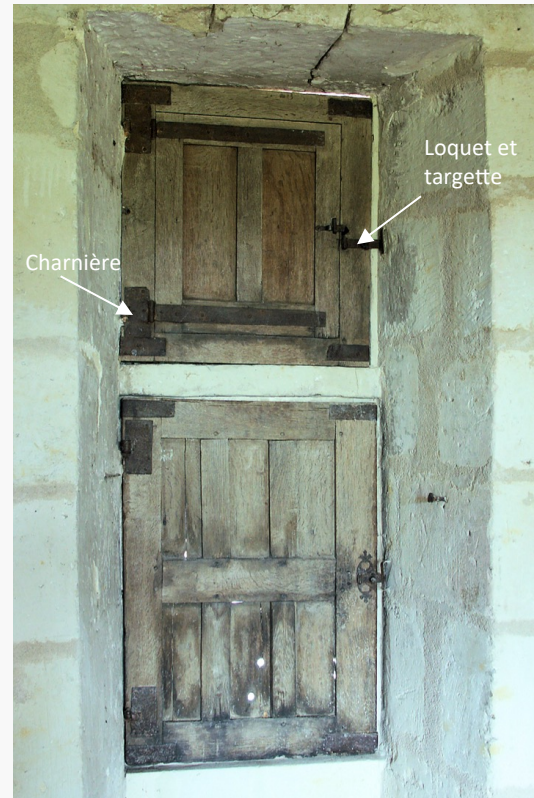

1^{er} quart du XVI^e s.

Moyen-Âge

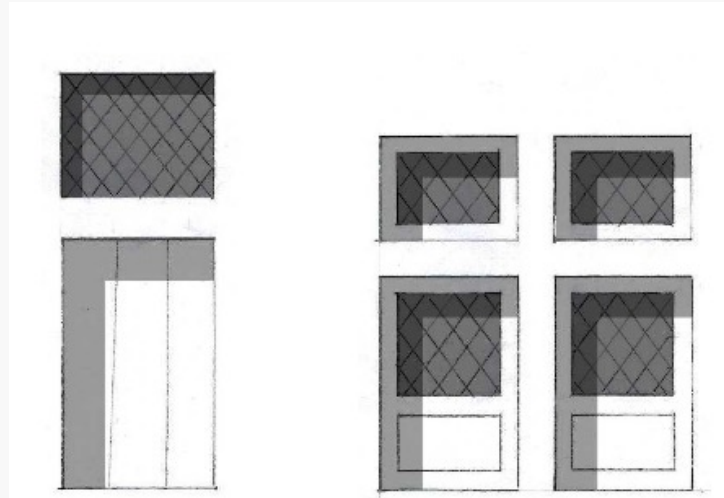

La Renaissance - La fenêtre à traverse et à meneaux pierre



La Bonnelière à Neons-sur-Creuse (36), 3^e quart du XVI^e s.

Renaissance

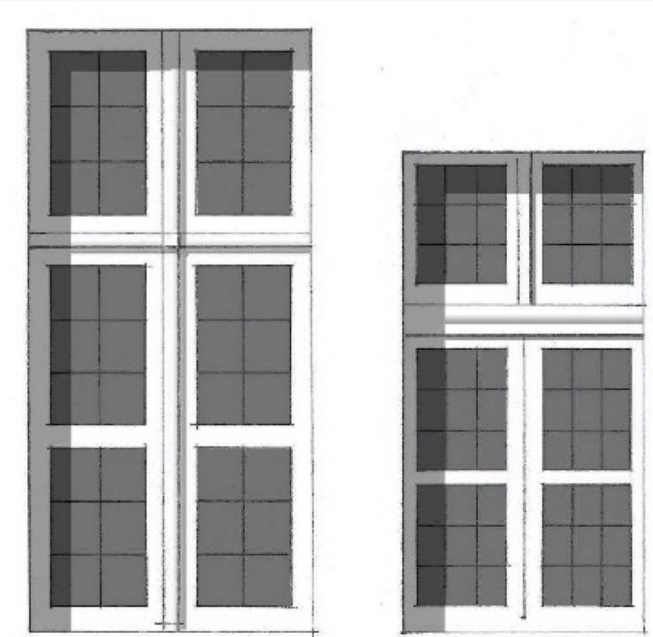

Le 17^e siècle - La menuiserie autonome

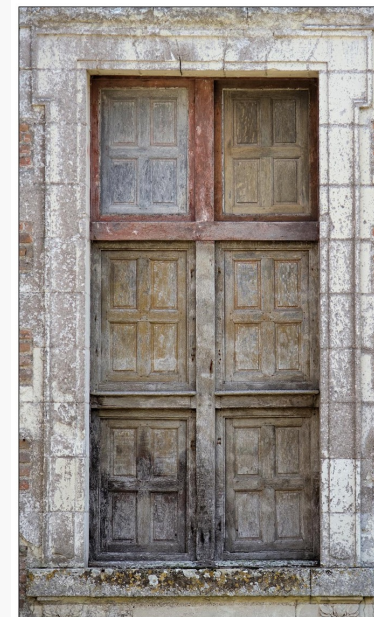

Château de Selles-sur-Cher (41), 1612

XVII^e s.

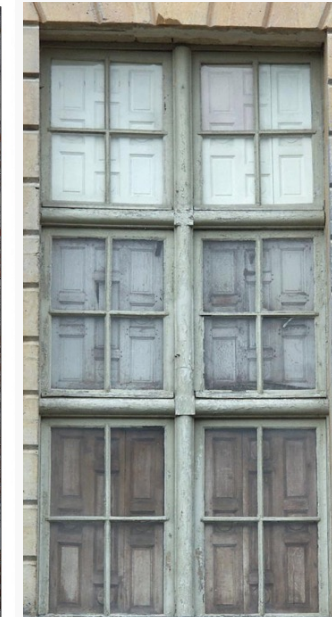

XVII^e s.

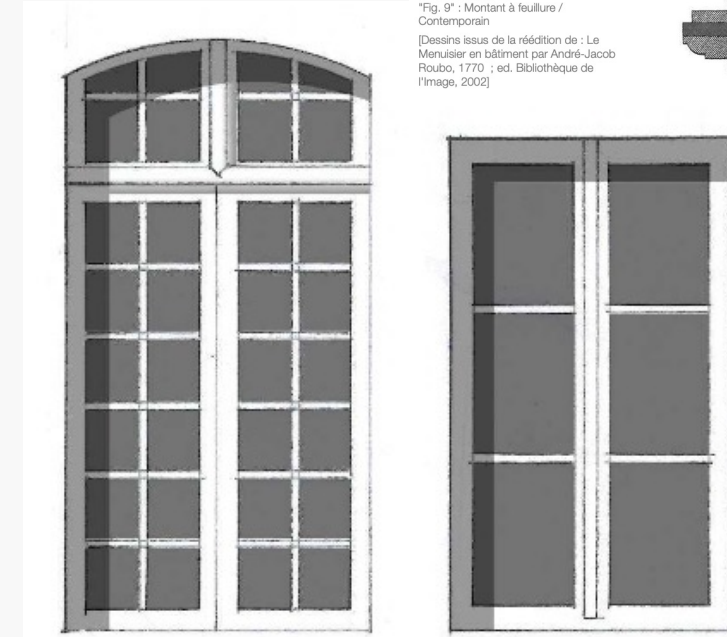

Le 18^e siècle - La fenêtre moderne



Château de Boisgibault à Ardon (45), vers 1720

XVIII^e s.



1^{ère} moitié XVIII^e s.

Fig. 7^e - Montant à mouton et gueule de loup / XIX^e s. - début XX^e s.
Fig. 8^e - Montant à doucine et contredoucine / XVIII^e s.
Fig. 9^e - Montant à feulture / Contemporain
[Dessins issus de la réédition de : La Menuiserie en bâtiment par André-Jacob Roubo, 1770 ; ed. Bibliothèque de l'Image, 2002]

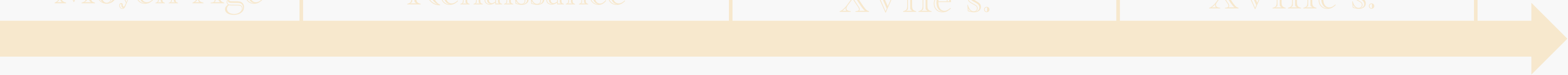
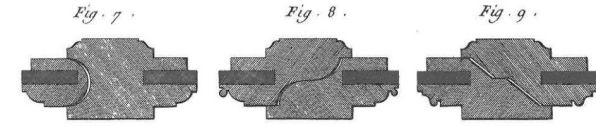

/01

OBSERVATION DES FAÇADES

Les ouvertures

- Les ferrures

Articulations des ouvrants :

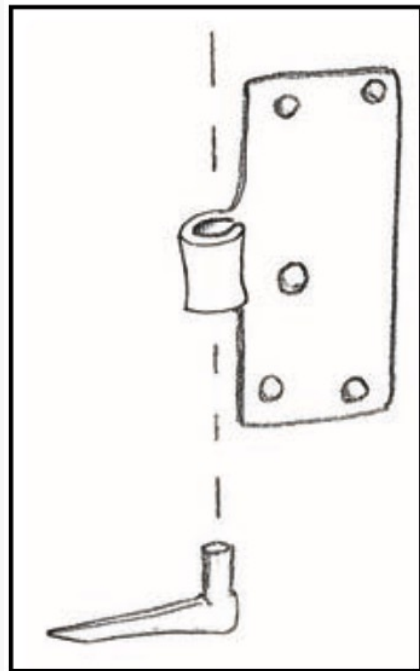

Fin XVe - début XVIe s.



2^{ème} moitié du XVIIe s.



Fiche à vase
1^{ère} moitié du XVIIIe s.



Fiche à bouton
1^{ère} moitié du XVIIIe s.

XV - XVIe s.

XVIIe s.

XVIIIe s.



/01

OBSERVATION DES FAÇADES

Les ouvertures

- Les ferrures

Le verrouillage :

Verrous à tige



3^{ème} quart XVII^{ème} s.



Espagnolettes



XVIII^{ème} s.

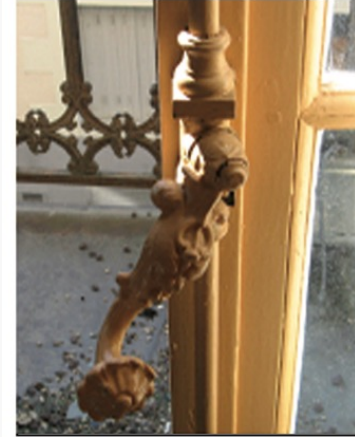

POIGNEES
D'ESPAGNOLETES



Poignée
dite « à la grecque »

Vers 1850-60

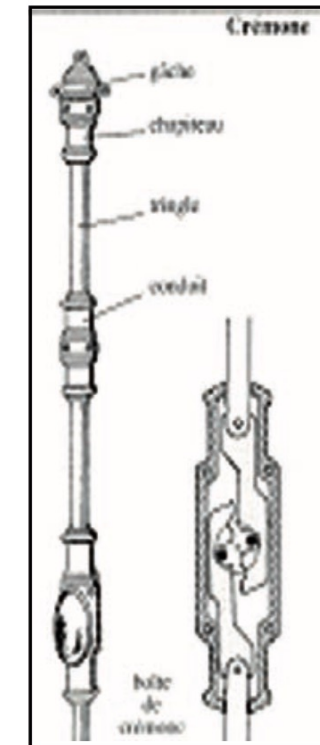

CREMONES

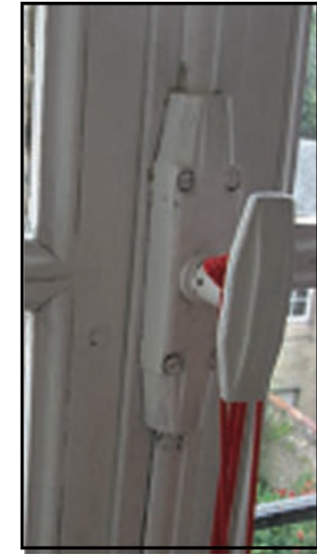

- Toits à longs pans et chevronnières



Rampants en pierre de taille et à crossettes sculptées d'animaux issus du bestiaire médiéval

Maison Michelet (4 rue Bourg-le-Comte) à Nogent-le-Rotrou (28), seconde moitié du XVe siècle et la première moitié du XVIe siècle



Manoir de Coudray à Saint-Martin-le-Beau (37), 2nd moitié du XVe s. ou de la 1ère moitié du XVIe s.



Ferme de Chevilleau à La Croix-du-Perche (28), XIXe s.



Manoir dit du Bois Jolly à Margon (28), 1^{er} quart XVIe siècle



Manoir du Roche à Azay-sur-Cher (37), XVIe siècle ou du XVIIe siècle



Ferme de la Vieille Cour à Trizay-Coutretot-Saint-Serge (28), XVIIIe s.



Ferme de la Pénotière à Mézières-en-Brenne (36), 1^{er} quart du XXème s.

XIXe s.

XXe s.

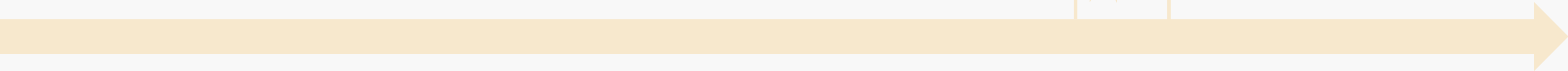

/01

OBSERVATION DES FAÇADES

La toiture

- Les matériaux de couverture



Manoir de Douai à Mézières-en-Brenne (36), XVe s.



Manoir de la Halbutterie à Athée-sur-Cher (37), 3^e quart XVIIe s.



Ferme de Ruisseau à Vichères (28), XVIIIe s.

Toiture mixte



Ferme de Ronde à Sainte-Gemme (36), 1^{ère} moitié du XIXe s.

Tuiles mécaniques



Ferme de la Pénotière à Mézières-en-Brenne (36), 1^{er} quart du XX^{ème} s.



/01 OBSERVATION DES FAÇADES



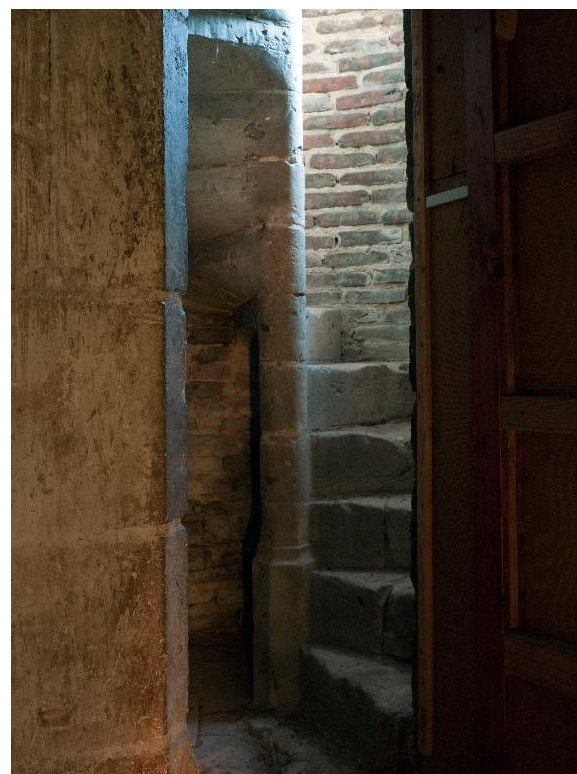
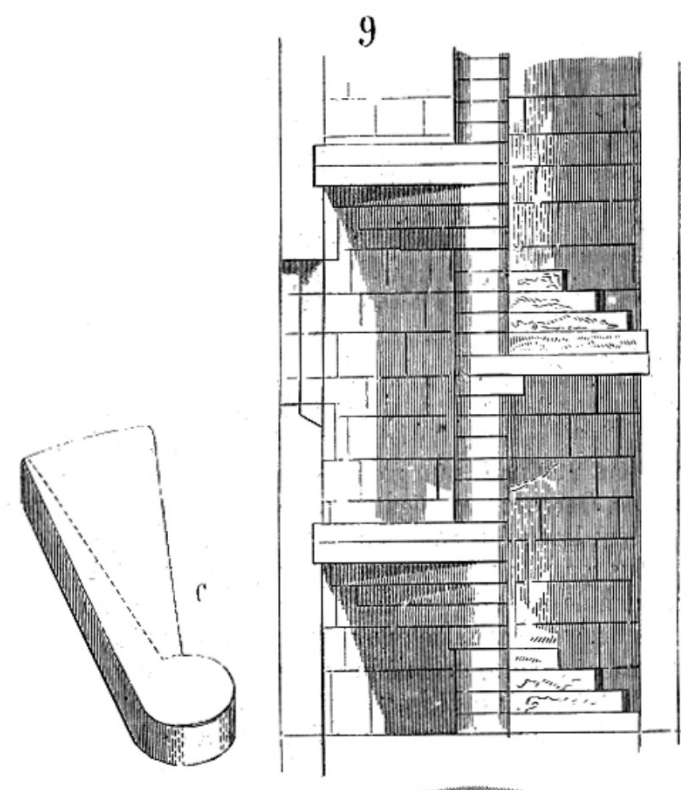

Ancien presbytère de Cigogné (37), XVe siècle

Escalier en vis à noyau circulaire reposant sur une base hexagonale, volée de plan circulaire, et la tour d'escalier de plan hexagonal

Hôtel dit Maison du Chapitre à Nogent-le-Rotrou (28), entre la 2nd moitié du XVe s. et la 1ère moitié du XVIe s.

Escalier en vis à noyau circulaire et base polygonale
Hôtel Le Sueur à Nogent-le-Rotrou (28), 1ère moitié du XVIe s.

Escalier dans-œuvre, tournant à retours avec jour en charpente
5 rue Anatole France à Blois (41), XVIe siècle

Escalier hors-œuvre en vis sans jour en maçonnerie
Hôtel Denis Dupont à Blois, 1er quart XVIe s.

XVe s.

Jusqu'à 1530

Période de transition

1540





1540

94 rue Gouverneur à Nogent-le-Rotrou (28), première moitié du XVI^e siècle



Escalier rampe sur rampe
Manoir de la Manorière à Vichères (28),
2nd moitié du XVI^e siècle

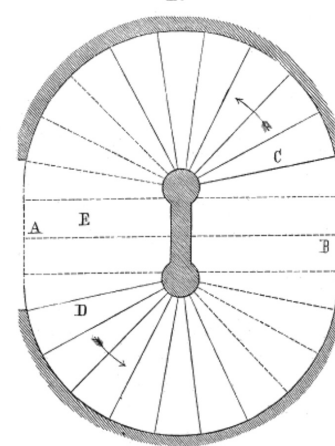

Jusqu'à 1580



Escalier dans-oeuvre tournant à retours
Château d' Oursières à Argenvilliers (28),
1^{er} quart XVII^e s.



Escalier hors-oeuvre tournant à retours avec jour en charpente : reprise de l' escalier sur cour, sans doute à l' emplacement d' un escalier à vis
41bis rue du Commerce à Blois (41), XVII^e s.



La tour renferme un escalier à deux quarts tournants, dont la montée est protégée par une balustrade en bois de style Louis XIV
Manoir de Carcahut à Frazé (28), 4e quart XVIIIe siècle

XVIIIe s.



Escalier dans-oeuvre tournant à retours sans jour en charpente
7 rue Chemonton à Blois (41), fin du 4e quart XVIIIe s. / 1er quart XVIIIe s.

XIXe s.



Château de Chicheray à Pezou (41), début du XIXe s.



Grenier à sel et ferme de Saulnery à Martizay (36), porte la date 1756 ou 2e moitié XIXe siècle



Hôtel dit Maison du Chapitre à Nogent-le-Rotrou (28), 2ème moitié du XV^e – 1ère moitié du XVI^e s.



Cheminée à faux manteau à platebande et à consoles pyramidales avec ressauts

Hôtel dit Maison du Chapitre à Nogent-le-Rotrou (28), entre la 2nd moitié du XV^e s. et la 1ère moitié du XVI^e s.



Ferme de la Tabardières à Cigogné (37), fin du XV^e ou du début du XVI^e s.



Hôtel Sardini (7 rue du Puits Châtel) à Blois (41), 4ème quart du XVIème siècle

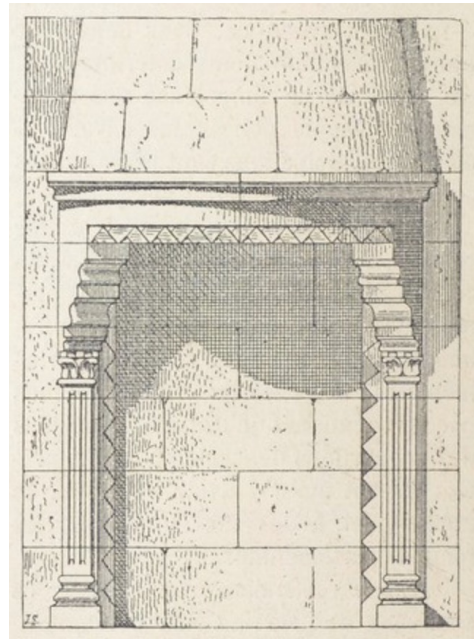

Domaine de Puylagorge à Lignac (36), début XVI^e s.



château de La Vallière à Reugny (37), 2e moitié XVI^e s.

XIII^e s.

XV^e s.

XVII^e s.





Manoir tourangeau (37), XVIIème s.



Ferme à Sublaines (37), datée des années 1740-1745

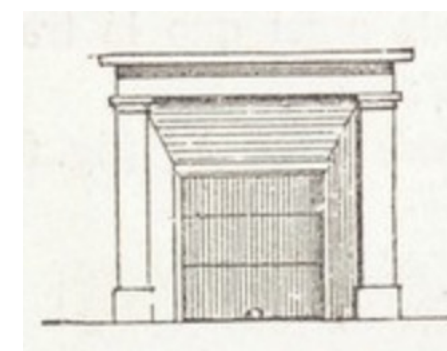

Cheminée capucine

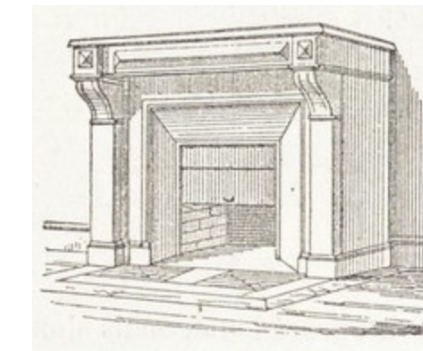

Cheminée à modillons

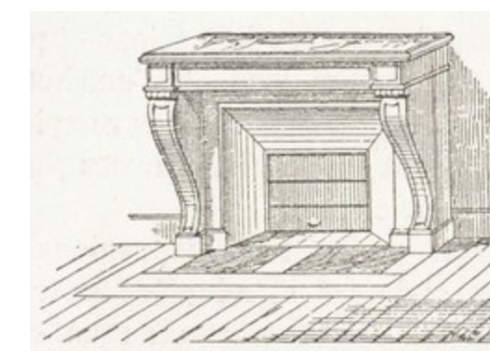

Cheminée à consoles



Château de Chicheray à Pezou (41), XIXe s.

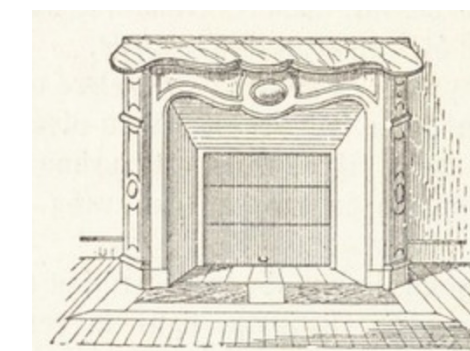

Cheminée Pompadour

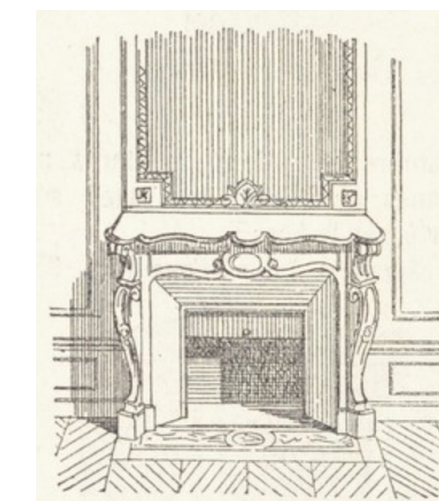

Cheminée Louis XV



Manoir d'Alleray à Choue (41), XVIIème s.



Ferme de Villepou à Cigogné (37), limite XVIIIe – XIXe s.



6 rue Pierre de Blois à Blois (41), 2e quart XVIIIe s.



Ancien logis prieural de Souday (41), XIXe s.

XVIIe s.

XVIIIe s.



Plancher à la française avec retombée :

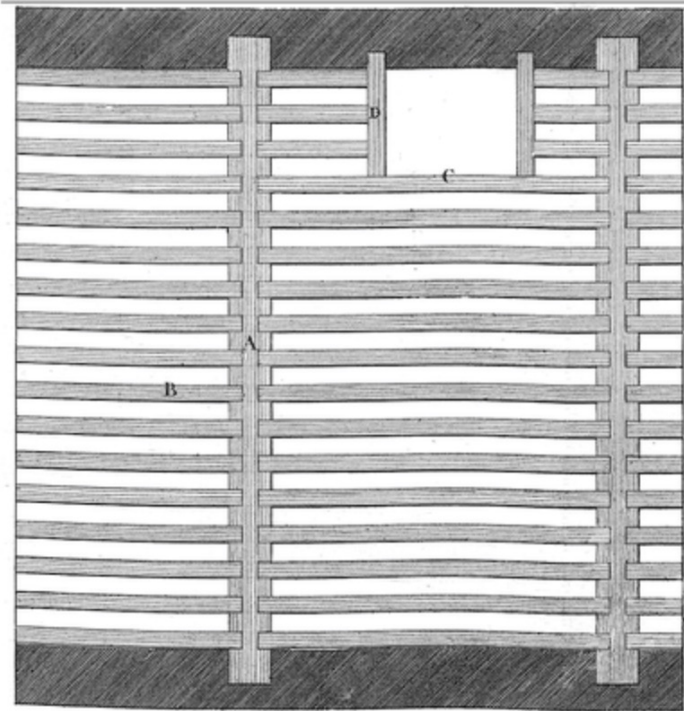

Appui des solives sur la poutre, les solives sont entaillées de leur épaisseur dans la poutre :

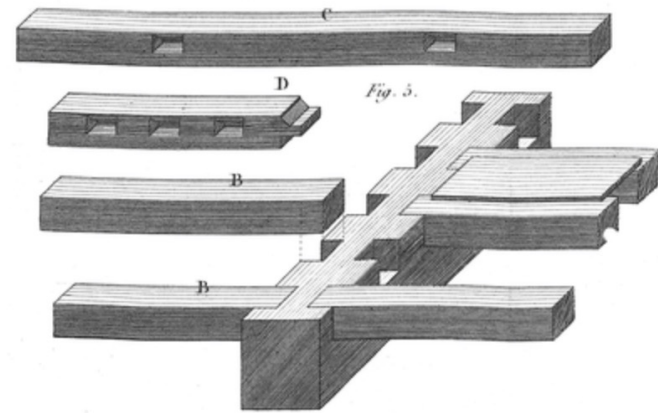

Plancher à la française plafonné sans retombée

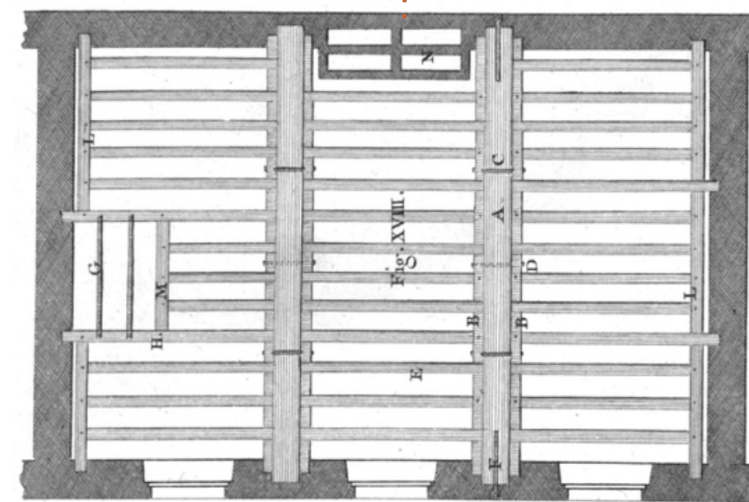

Plancher à système d'enchevêtreure :

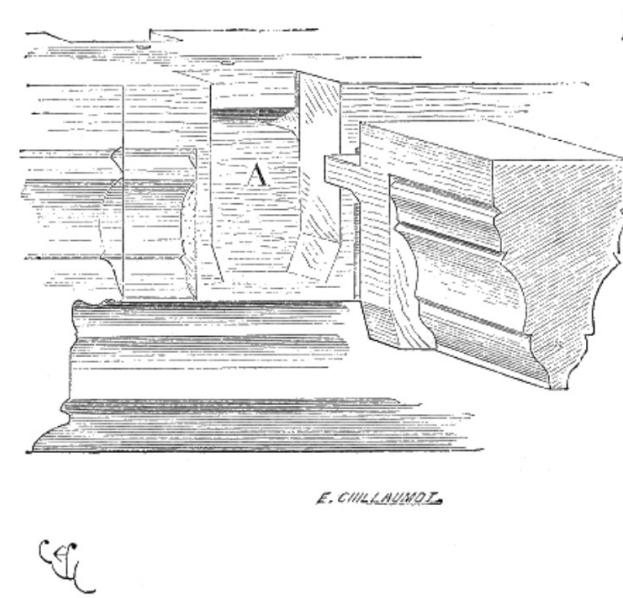
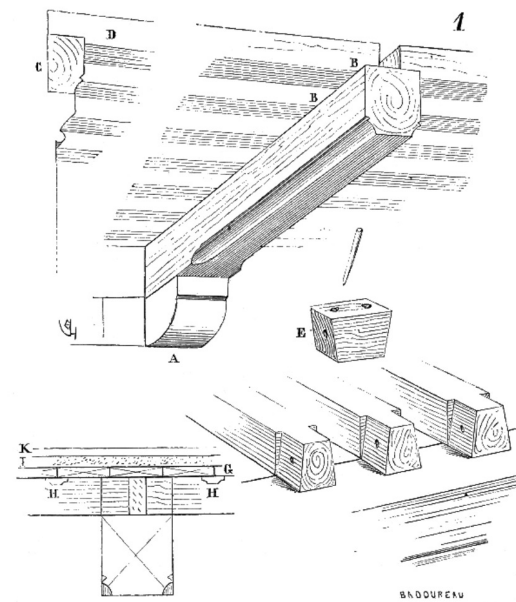
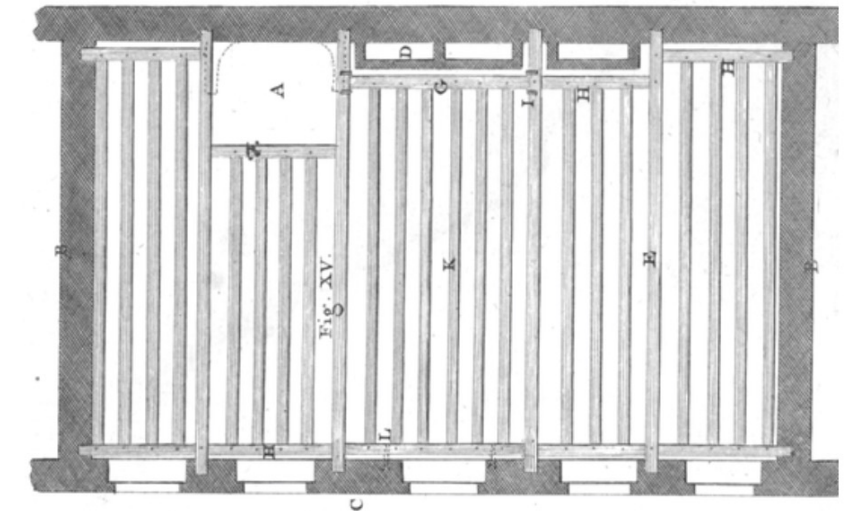

Manoir dit Le Grand Plessis à Trizay-Coutretot-Saint-Serge (28), 4e quart XVe siècle

/02 L'INTÉRIEUR DE L'ÉDIFICE





Merci !



AUDE BENOIST

Historienne du patrimoine bâti

Mail : contact.audebenoist@gmail.com

Tél : 06 30 72 58 47

Site internet : www.audebenoist.com